

Rohnson®

Návod na použitie

TEPLOVZDUŠNÁ FRITÉZA

R-2820



Pred použitím tohto spotrebiča sa prosím zoznámte s návodom na jeho obsluhu. Spotrebič používajte iba tak, ako je popísané v tomto návode na použitie. Návod uschovajte pre prípad ďalšej potreby.

DÔLEŽITÉ BEZPEČNOSTNÉ POKYNY ČÍTAJTE POZORNE A USCHOVAJTE PRE BUDÚCE POUŽITIE

- Ak dôjde k poškodeniu spotrebiča nedodržiavaním pokynov v tejto príručke, záruka sa stáva neplatnou. Výrobca/dovozca nenesie žiadnu zodpovednosť za škody spôsobené nedodržiavaním pokynov písaných v manuáli. Nedbalé používanie spotrebiča nie je v súlade s podmienkami tohto návodu.
- Pred pripojením spotrebiča k sieťovej zásuvke sa uistite, že sa napätie uvedené na štítku spotrebiča zhoduje s elektrickým napätím zásuvky.
- Spotrebič pripájajte iba k riadne uzemnenej zásuvke.

UPOZORNENIE

- Tento spotrebič môžu používať deti vo veku 8 rokov a staršie a osoby so zníženými fyzickými, zmyslovými alebo mentálnymi schopnosťami alebo s nedostatkom skúseností a znalostí, pokiaľ sú pod dozorom alebo boli poučené o používaní spotrebiča bezpečným spôsobom a rozumejú prípadným nebezpečenstvám. Čistenie a údržbu vykonávanú používateľom nesmú vykonávať deti, pokiaľ nie sú staršie ako 8 rokov a pod dozorom. Spotrebič a jeho sieťový kábel udržiajte mimo dosahu detí mladších ako 8 rokov.
- Deti sa so spotrebičom nesmú hrať.
- Spotrebič nie je určený na ovládanie prostredníctvom programátora, vonkajšieho časového spínača alebo diaľkového ovládania.
- Nepoužívajte spotrebič na iné účely, než na ktoré je určený.
- Spotrebič je určený iba pre domáce použitie.
- Spotrebič nikdy nenechávajte v prevádzke bez dozoru.
- Ak spotrebič nepoužívate, presúvate ho alebo plánujete čistenie, vždy ho vypnite a odpojte zo sieťovej zásuvky.
- Uistite sa, že sa napájací kábel nedotýka horúcich častí spotrebiča.
- Pred zapnutím spotrebiča sa uistite, že je správne zapojený do el. siete (vidlica sieťového kábla je pevne ukotvená v zásuvke).
- Neodpájajte spotrebič zo sieťovej zásuvky ťahom za sieťový kábel - vzniká nebezpečenstvo poškodenia sieťového kábla/sieťovej zásuvky.
- Spotrebič s poškodeným sieťovým káblom/vidlicou sieťového kábla je zakázané používať. Ak je sieťový kábel poškodený, výmenu zverte odbornému servisu.

- Nepoužívajte spotrebič, ak nefunguje správne, spadol na zem, poškodený alebo ponorený do vody. V žiadnom prípade neopravujte spotrebič sami. Na spotrebiči nerobte žiadne úpravy - vzniká nebezpečenstvo úrazu elektrickým prúdom. Všetky opravy a nastavenia tohto spotrebiča zverte autorizovanému servisnému stredisku.
- Neponárajte spotrebič ani jeho časti do vody alebo inej tekutiny.
- Nesiahajte na sieťový kábel vlhkými rukami, mohlo by dôjsť k zraneniu el. prúdom.
- Spotrebič nepoužívajte ani neskladujte vo vlhkom alebo mokrom prostredí.
- Nekladte spotrebič na horúci povrch alebo do blízkosti ohňa k zabráneniu jeho poškodeniu.
- Nedotýkajte sa horúceho povrchu spotrebiča.
- Neumiestňujte spotrebič do prítomnosti výbušných alebo horľavých látok.
- Spotrebič musí byť umiestnený v bezpečnej vzdialenosti (najmenej 30 cm) od horľavých materiálov, ako sú napr. Záclony, nábytok, lôžkoviny, oblečenie, papier a pod.
- Nezakrývajte vstup a výstup vzduchu, umožnite rovnomernú cirkuláciu vzduchu okolo spotrebiča.
- Nepoužívajte príslušenstvo, ktoré nie je súčasťou spotrebiča. Použitie príslušenstva, ktoré nie je odporúčané výrobcom, môže viesť k požiaru, úrazu elektrickým prúdom alebo zranením osôb.
- Umiestnite spotrebič na rovnú plochu alebo stôl, nech napájací kábel nevisí cez okraj stola alebo pultu.
- Uskladnite spotrebič v suchom prostredí.

Dôležité:

- Pred prvým použitím odstráňte obalové materiály.
- Potom umyte vyberateľnú nádobu a fritovací kôš v teplej vode. Pred použitím dobre vysušte. Uistite sa, že elektrické súčasti zostali suché.

POPIS SPOTREBIČA

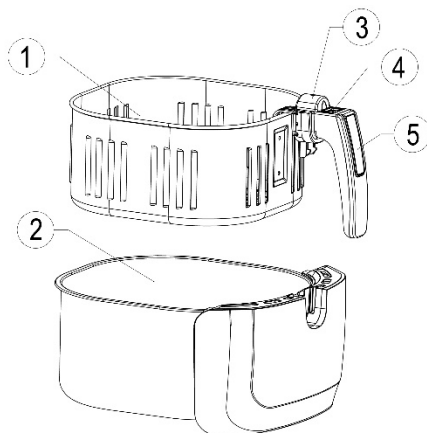
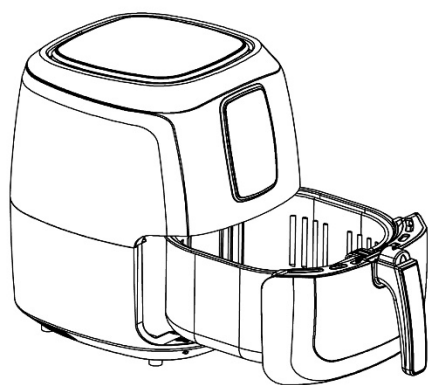

1. Fritovací kôš
2. Fritovacia nádoba
3. Poistka rukoväte
4. Tlačidlo pre uvoľnenie rukoväte
5. Rukoväť
6. Prívod vzduchu
7. Ovládací panel

8. Tlačidlo pre zvýšenie teploty
9. Tlačidlo pre zníženie teploty
10. Tlačidlo ON/OFF
11. Tlačidlo pre výber režimu
12. Tlačidlo pre nastavenie časovača+
13. Tlačidlo pre nastavenie časovača -

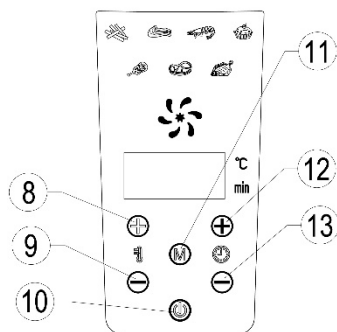
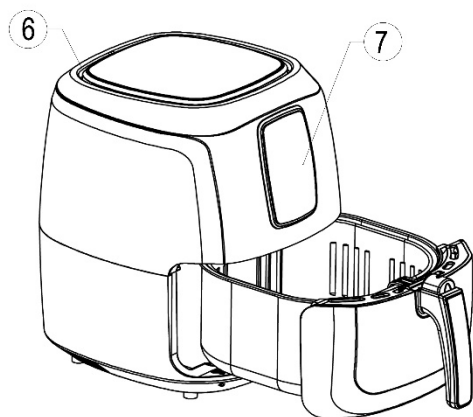

14. Výstup vzduchu
15. Napájací kábel

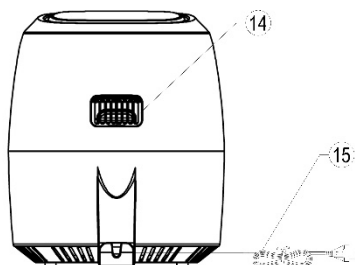

POPIS JEDNOTLIVÝCH REŽIMOV PRÍPRAVY POTRAVÍN

1. Hranolky
2. Jahňacie kotlety
3. Krevety
4. Múčnik
5. Kuracie paličky
6. Steak
7. Ryba

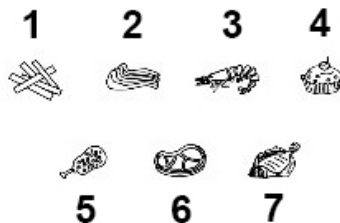

POUŽITIE SPOTREBIČA

- Zapojte spotrebič do elektrickej siete.
- Stlačte tlačidlo ON/OFF.
- Nastavte požadovanú teplotu na ovládacom paneli pomocou tlačidiel pre zvýšenie a zníženie teploty.
- Nastavte časovač na 3 minúty. Znovu stlačte tlačidlo ON/OFF pre zapnutie spotrebiča.
- Po uplynutí 3 minút je spotrebič pripravený na použitie. Vyberte fritovací kôš a vložte do neho požadované množstvo potravín.
- Následne vráťte fritovací kôš späť do spotrebiča.
- Nikdy nepoužívajte spotrebič bez fritovacej nádoby.
- Pre manipuláciu s fritovacím košom používajte výhradne rukoväť.
- Stlačte tlačidlo pre nastavenie režimu, alebo nastavte požadovanú teplotu a čas.
- Pre uvedenie spotrebiča do prevádzky stlačte tlačidlo ON/OFF.
- Ukončenie procesu fritovania bude sprevádzané zvukovým signálom.

- Vyberte fritovací kôš (pomocou tlačidla pre uvoľnenie rukoväte) a následne potraviny.

TIPY

- Pre väčšie chrumkavosť odporúčame potrieť potraviny trochou oleja.
- Pretrepanie prísad počas prípravy potravín zaistí rovnomerný lepší výsledok. Ak chcete prísady pretrepať, vytiahnite fritovací nádobu zo spotrebiča za rukoväť a sme zabezpečili jej. Potom ju zasuňte späť do spotrebiča.

ČISTENIE A ÚDRŽBA

- Nechajte fritézu po použití vychladnúť, aspoň 30 minút.
- Spotrebič nesmie byť ponorený do vody.
- Fritézu čistite pravidelne z vnútornej i vonkajšej strany.
- Vonkajšiu stranu fritézy vyčistite vlhkou handričkou a osušte mäkkou, čistou handričkou.
- Nikdy nepoužívajte abrazívne čistiace prostriedky alebo špongie.
- Kôš s rukoväťou a vyberateľnou nádobu je možné umývať aj v umývačke riadu. Pred ďalším použitím dobre osušte.

RIEŠENIE PROBLÉMOV

Problém	Príčina	Riešenie
Spotrebič nefunguje	Spotrebič nie je zapojený v el. sieti.	Zapojte spotrebič do el. siete.
	Nebol nastavený režim alebo čas prípravy.	Nastavte režim alebo čas prípravy a následne stlačte tlačidlo ON/OFF.
	Spotrebič po výbere režimu nebol zapnutý tlačidlom ON/OFF.	Stlačte tlačidlo ON/OFF.

Jedlo je na konci prípravy nedovarené	Príliš veľa potravín v koši.	Vkladajte do koša primerané množstvo potravín.
	Bola nastavená nízka teplota.	Nastavte vyššiu teplotu.
	Bol nastavený krátky čas prípravy.	Nastavte dlhší čas prípravy.
Jedlo je pripravené nerovnomerne	Niektoré potraviny je dobré v priebehu prípravy pretrepať .	V polovici prípravy potraviny pretrepte.
Jedlo nie je chrumkavé	Niektoré potraviny je dobré potrieť slabou vrstvou oleja.	Potrite slabo pred fritovaním potraviny olejom.
Nemožno jednoducho zasunúť nádobu do spotrebiča.	Príliš veľa potravín v koši.	Vkladajte do koša primerané množstvo potravín.
	Kôš nie je v nádobe správne umiestnený.	Umiestnite správne kôš do nádoby.
	Rukoväť v zlej pozícii.	Umiestnite rukoväť do vodorovnej polohy.
Zo spotrebiča sa fajčí	Fritovanie tučného pokrmu.	Dym u fritovanie tuku je bežný a nie je to porucha.
	V spotrebiči je olej z minulého fritovanie.	Spotrebič čistite po každom použití.

KNIHA RECEPTOV

ÁZIJSKÉ ZEMIAKOVÉ HRANOLKY

zemiaky	4 ks
olej	2 lyžičky
soľ	štipka
koreníe	štipka
sušená cibuľa	1 lyžička
chilli mleté	½ lyžičky



Postup: zemiaky ošúpeme a nakrájame na hranolčky. Vložte ich do studenej osolenej vody na 20 minút. Po vybratí je riadne osušte v papierovej utierke. Premiešajte všetky ingrediencie dohromady. Teplotu nastavte na 180 ° C, časovač 5 minút predohrev. Následne pri tejto teplote pečte po dobu 15-20 minút, alebo použite nastavenie režimu pre hranolky.

ZLATÁ KURACIE KRÍDELKÁ

kuracie krídelká	500 g
cesnak	2 strúčiky
zázvor mletý	2 lyžičky
rasca mletá	1 lyžička
koreníe mleté	1 lyžička
chilli omáčka sladká	10 g



Postup: zmiešajte všetky suroviny dokopy a premiešajte ich s krídelkami. Nechajte odpočinúť 20 minút. Teplotu nastavte na 200 ° C, časovač 5 minút predohrev. Následne pri tejto teplote pečte po dobu 15-20 minút.

KURACIE NUGETKY

kuracie prsia	500 g
vajcia	3 ks
hladká múka	1 hrnček
strúhanka	1 hrnček
olivový olej	1 lyžicu
koreníe biele mleté	1 lyžička



Postup: kuracie prsia nakrájajte na nugetky. Zmiešajte všetky ingrediencie dohromady a jednotlivé kúsky v nich obaľte. Teplotu nastavte na 200 ° C, časovač 5 minút predohrev. Následne pri tejto teplote pečte po dobu 15-20 minút.

JAHŇACIE KOTLETY

jahňacie kotlety	500 g
Brandy	pohárik
olej	2 lyžice
koreníe čierne mleté	1 lyžička
soľ	štipka
sójová omáčka	1 lyžica



Postup: kotlety nechajte odležať 20 minút v marináde pripravenej zo surovín vyššie. Teplotu nastavte na 200 ° C, časovač 2 minút predohrev. Následne pri tejto teplote pečte po dobu 10-12 minút, potom kotlety otočte a znížte teplotu na 150 ° C a dopékejte ďalších 10 minút.

BRAVČOVÉ KOTLETY

bravčové kotlety	500 g
vajcia	3 ks
zemiakový škrob	1 hrnček
závor mletý	½ lyžičky
cesnak sušený	½ lyžičky
sójová omáčka	½ lyžice
soľ	štipka
olej	½ lyžice



Postup: kotlety nechajte odležať 20 minút v marináde pripravenej zo surovín vyššie. Teplotu nastavte na 200 ° C, časovač 5 minút predohrev. Následne pri tejto teplote pečte po dobu 10-12 minút, potom kotlety otočte a znížte teplotu na 150 ° C a dopékejte ďalších 10 minút.

VYPRÁŽANÉ KALAMÁRE

kalamáre (mrazené)	500 g
olej	2 lyžice
soľ	1 lyžička
rasca mletá	1 lyžička
paprika sladká	1 lyžička
koreníe mleté	1 lyžička



Postup: zmiešajte všetky suroviny dokopy a obaľte v tejto zmesi jednotlivé kusky. Teplotu nastavte na 200 ° C, časovač 5 minút predohrev. Následne pri tejto teplote pečte po dobu 12-15 minút.

PIKANTNÉ KREVETY

krevety	10 ks
olej	2 lyžice
cesnak	strúčik
korenie mleté	1 lyžička
chilli mleté	1 lyžička
chilli omáčka	10 g



Postup: umyté a osušené krevety premiešajte s olejom. Teplotu nastavte na 200 ° C, časovač 5 minút predohrev. Následne pri tejto teplote pečte po dobu 5-8 minút. Po upečení krevety obalte v zmesi korenia.

PEČENÁ KUKURICA

kukurica celá	2 ks
olivový olej	2 lyžičky



Postup: kukuricu premiešajte s olejom. Teplotu nastavte na 200 ° C, časovač 5 minút predohrev. Následne pri tejto teplote pečte po dobu 10 minút.

TECHNICKÁ ŠPECIFIKÁCIA

Menovitý rozsah napätia	220-240 V
Menovitý kmitočet	50/60 Hz
Menovitý príkon	1800 W
Objem fritovacieho koša	5,2 l

Zmeny textu a technických údajov vyhradené.

POKYNY A INFORMÁCIE O ZAOBCHÁDZANÍ S POUŽITÝM OBALOM

Použitý obalový materiál odložte na miesto určené obcou na ukladanie odpadu.

LIKVIDÁCIA POUŽITÝCH ELEKTRICKÝCH A ELEKTRONICKÝCH ZARIADENÍ

Tento symbol na produktoch alebo v sprievodných dokumentoch znamená, že použité elektrické a elektronické výrobky nesmú byť pridané do bežného komunálneho odpadu. Pre správnu likvidáciu, obnovu a recykláciu odovzdajte tieto výrobky na určené zberné miesta. Alternatívne v niektorých krajinách

■ Európskej únie alebo v iných európskych krajinách môžete vrátiť svoje výrobky miestnemu predajcovi pri kúpe ekvivalentného nového produktu. Správnou likvidáciou tohto produktu pomôžete zachovať cenné prírodné zdroje a napomáhate prevencii potenciálnych negatívnych dopadov na životné prostredie a ľudské zdravie, čo by mohli byť dôsledky nesprávnej likvidácie odpadov.



Tento výrobok spĺňa všetky základné požiadavky smerníc EÚ, ktoré sa naň vzťahujú.